

Honda Dream Challenge 2019年改装规定

(天马论驾 Honda二小时耐力赛使用)

HMCI-S190702

改装范围规定

其概念和改装范围规定如下。

项目/组	Honda二小时耐力赛
基本概念	降低改装赛车的成本、提高比赛的公平性、享受赛车乐趣同时提升个人驾驶技术的入门者级别赛事。
车架	不允许对车架变更改装。但允许拆除中支撑、侧支撑和线束类的辅助安装支架。
发动机	允许拆除ASV空气补燃阀，以及相关的管路，汽缸头管路需加装密封螺栓，其他不允许变更或改装。

<改装范围规定附表续 1 >

项目/组	Honda二小时耐力赛
前方向柱 (前轮方向转换装置)	除了上联板和把手以及在其上面安装的开关类、油门管类外, 不允许其他变更、改装。 (务必使用启动马达启动发动机, 不允许拆掉启动马达。)
前减震 (前轮悬架装置)	不允许变更或改装。 但允许调整变更减震油、根据卡环变更弹簧荷重、前减震突出量等。
前制动 (前轮制动装置)	除刹车片, 卡钳, 制动盘和制动软管以外, 不允许变更改装。
前轮 (前轮)	除防尘密封圈、轴套以外其他可变更外, 其他改装不允许。
前胎	务必使用中国国内生产的模具成形带花纹的轮胎。禁止用切削工具等追加轮胎沟槽等加工方式。禁止使用暖胎器。

<改装范围规定附表续 2 >

项目/组	Honda二小时耐力赛
后悬架 (后轮方向转换装置)	不可以全部变更·改装。 但是、为变更后支撑式部品追加、加工可。
后减震 (后轮悬架装置)	不可以全部变更·改装。 但允许调整弹簧荷重。
后制动 (后轮制动装置)	除刹车片，卡钳，制动盘可和制动软管以外，不允许变更改装。
后轮圈 (后轮)	除防尘密封圈、轴套、轴承以外，不允许其他变更、改装。
后胎	务必使用中国国内生产的模具成形带花纹的轮胎（必须使用中国生产的非光头胎）。禁止用切削工具等加工轮胎沟槽。禁止使用暖胎器。

<改装范围规定附表续3 >

项目/组	Honda二小时耐力赛
电喷系统	不允许节气门和汽油泵的组装、喷油嘴等的变更、改装
排气管&消音器	允许变更，改装。 但是长度需在后胎后端以内、高度在后轴中心以上。
ECU单元	仅允许使用官方提供的ECU套件，不允许拆掉、变更、改装。
ACG 发电机 (ACG磁电机)	不可拆掉、变更、改装。
启动马达	不可以拆掉、变更、改装（发动机必须使用启动马达发动）
电池	允许使用正规认证的电池进行变更，改装。 但必须使用启动马达启动发动机。
点火线圈& 高压线	允许更换高压线、火花塞帽。 点火线圈不可以加工改装。
火花塞	允许变更。

<改装范围规定附表续 4 >

项目/组	Honda二小时耐力赛
其他允许 变更·加工·拆卸 ·追加的部件	<ul style="list-style-type: none"> · 驱动，从动链轮 · 驱动链条（只能调整长度） · 踏板&固定板 · 变速踏杆&制动踏杆 · 后扶手（材料变更or拆卸可） · 前挡泥板（只可切除加工后部） · 鞍座（只可调整加工海绵厚） · 前照灯，刹车灯等灯罩类 · 仪表类 · 继电器类 · 不使用的电装品，开关类 · 空气滤清器，吸气阀 · 下导流罩、后挡泥板 · OIL防止漏油设备（如油壶）
必须拆除的部品	<ul style="list-style-type: none"> · 中支撑，侧支撑，后成员脚踏 · 转向灯（含支架） · 镜子等玻璃制品（仪表类及其他内脏部品除外）
需要紧固或锁紧的必要部品	<ul style="list-style-type: none"> · 机油放油螺栓 · 机油注油盖
其他	车辆的外装部品（油箱和罩板类）形状大幅变更和拆除不可。但是、允许符合截止此为止规定内容的调整和加工，在与原厂件形状接近的前提下，允许变更材质等。

<前面车号>

尺寸：1位数字纵向12cm×横向7cm以上、2位数字时中间隔1cm以上距离。

号牌的形状和尺寸不做限制。但需容易识别车号的数字。

颜色/字体：使用红底白色数字。字体需要容易识别。

位置：若直接使用原产量产车时如下图位置（风罩）。

车身两侧的Honda标志需保留。

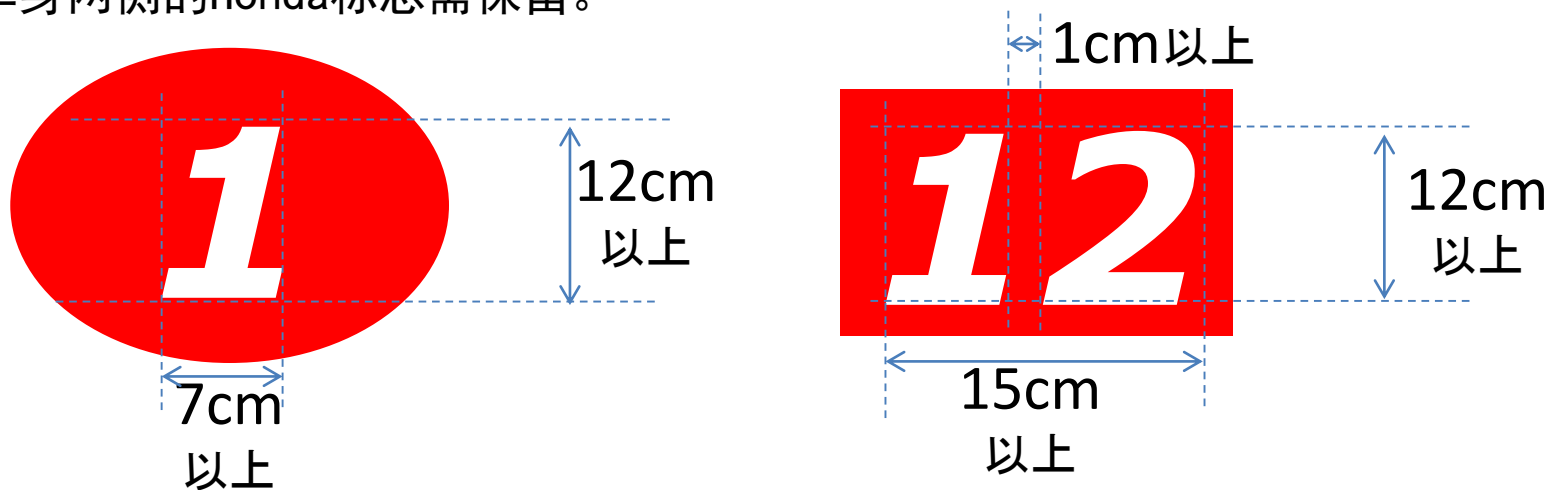

<侧面后方的车号>

左右侧后方2处、
或者在后方一处。

颜色/字体和前面车号同样，不对
尺寸做特别规定、尽可能容易识别。

END