

# Honda Dream Challenge

## 2016年改装规定

(Hi speed我是车手 Honda150公开组使用)

规定No, HMC I-S-160824

## 改装范围规定

公开组概念和改装范围规定如下。

项目/组	公开组
组别 基本概念	以通过改装（提速力(加速性)·最高速·直行性(安定性)·回旋性(转向性)·制动力·耐久性等）更好地提升参赛车性能、更加快速驾驶赛车为目的, 优秀赛手的赛事级别。
车架	除了鞍座轨道(座位副支架)的基本结构的变更(可以改装)·其它均不可改装。但允许拆除中支撑、侧支撑和线束类的辅助安装支架。
发动机	务必使用本田生产的曲轴箱，气缸，缸头。（允许在原装基础上加工）但不可以变更活塞行程。其他可以改装，加工。

<改装范围规定附表续 1 >

项目/组	公开组
前方向柱 (前轮方向转换装置)	允许变更·改装。
前减震 (前轮悬架装置)	允许变更·改装。
前制动 (前轮制动装置)	允许变更, 改装。
前轮 (前轮)	变更, 改装可以。
前胎	禁止使用光头胎。

<改装范围规定附表续2 >

项目/组	公开组
后悬架 (后轮方向转换装置)	允许变更·改装。
后减震 (后轮悬架装置)	允许变更·改装。
后制动 (后轮制动装置)	可以变更, 改装。
后轮圈 (后轮)	可以变更, 改装。
后胎	禁止使用光头胎。

<改装范围规定附表续3 >

项目/组	公开组
化油器	允许变更·改装。 使用化油器时，要求化油器直径 $\phi 30$ 以下。
排气管&消音器	允许变更，改装。
C D I 组合	允许变更·改装。
A C G 发电机 (A C G 磁电机)	允许拆掉，变更，改装。
整流器 (启动马达)	允许拆掉，变更，改装。
电池	允许变更·改装。
点火线圈& 高压线	允许变更·改装。
火花塞	允许变更。

## <改装范围规定附表续 4 >

项目/组	公开组
其他允许 变更·加工·拆卸 ·追加的部件	截至目前， 未禁止使用所有部件
必须拆除的部品	<ul style="list-style-type: none"><li>· 中支撑</li><li>· 转向灯（含支架）</li><li>· 镜子等玻璃制品（仪表类、其他内脏部品除外）</li></ul>
需要紧固或锁紧的必要部品	<ul style="list-style-type: none"><li>· 机油放油螺栓（<b>必须为打孔、可拴禁锢钢丝款</b>）</li><li>· 机油注油盖，<b>比赛时必须用钢丝与螺栓做禁锢</b></li></ul>

## <前面车号>

尺寸：1位数字纵向12cm×横向7cm以上、2位数字时中间隔1cm以上距离。

号牌的形状和尺寸不做限制。但需容易识别车号的数字。

颜色/字体：红底白色数字体需要容易识别。

位置：公开组号码贴要比车体中心的方向柱要高的位置。

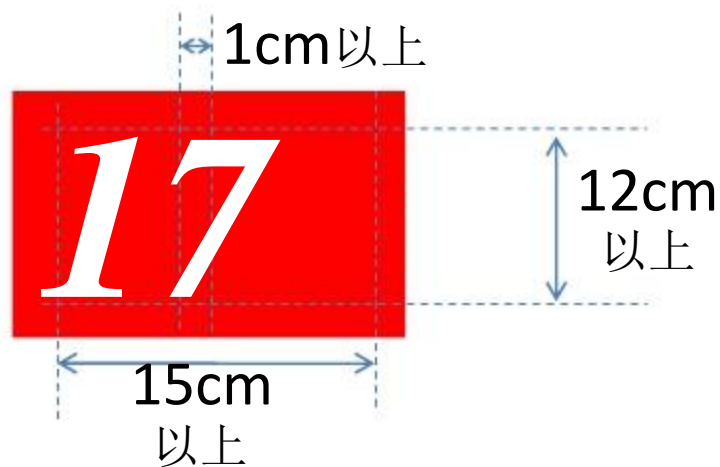

## <侧面后方的车号>

左右侧后方2处、  
或者在后方一处。

颜色/字体和前面车号同样，不对  
尺寸做特别规定、尽可能容易识别。

# Honda Dream Challenge 2016年改装规定

(Hi speed我是车手 Honda150公开组使用)

规定No, HMCI-S-160824

# END